

Asemakaavan muutos koskee kortteileita 22-24, 29, 30, 32, 36, 37, 84 ja 115, lähivirkistys-, maa- ja metsätalous-, maantien sekä katualueita.

Asemakaavan muutoksella muodostuvat korttelit 22-24, 29, 30, 32, 36, 37, 84, 115 ja 121, lähivirkistys-, maa- ja metsätalous-, maantien sekä katualueet.

ASEMAKAAVAMERKINNÄT JA -MÄÄRÄYKSET:

- AO** Erillispienalojen korttelialue.
- AL** Asuin-, liike- ja toimistorakennusten korttelialue.
- Y** Yleisten rakennusten korttelialue.
- TY** Teollisuusrakennusten korttelialue, jolla ympäristö asettaa toiminnan laadulle erityisiä vaatimuksia.
- VL** Lähivirkistysalue.
- LT** Maantien alue.
- M-1** Maa- ja metsätalousalue.
- 3 m kaava-alueen rajan ulkopuolella oleva viiva.

- Korttelin, korttelinosan ja alueen raja.
- - - Osa-alueen raja.
- Ohjeellinen tontin/rakennuspaikan raja.
- 22** Korttelin numero.
- 2** Ohjeellisen tontin/rakennuspaikan numero.

**VIROLAHTI-TAAVE** Kadun, tien, katuaukion, torin, puiston tai muun yleisen alueen nimi.

- II** Roomalainen numero osoittaa rakennusten, rakennuksen tai sen osan suurimman sallitun kerrosluvun.
- lu/2** Murtoluku roomalaisen numeron jäljessä osoittaa, kuinka suuren osan rakennuksen suurimman kerroksen alasta ullakon tasolla saa käyttää kerrosalaan luettavaksi tilaksi.
- e=0.40** Tehokkuusluku eli kerrosalan suhde tontin/rakennuspaikan pinta-alaan.

- Katu.
- Ajoyhteys.
- Yleisen tien näkemäalueeksi varattu alueen osa.
- nä
- Johtoa varten varattu alueen osa.
- v
- Ajoneuvoliittymän likimääräinen sijainti.
- sr-1 Historiallisesti arvokas ja kuntakuvan kannalta tärkeä rakennus. Rakennuksessa suoritettavien korjaus- ja muutostöiden tulie olla sellaisia, että rakennuksen historiallisesti arvokas ja kuntakuvan kannalta merkittävä luonne säilyy.
- saa-1 Puhdistettava/kunnostettava maa-alue. Maaperän pilaantuneisuus on selvitettävä ja pilaantunut maaperä on kunnostettava ennen rakentamiseen ryhtymistä. Aluetta koskevista toimenpiteistä on neuvoteltava ympäristöviranomaisen kanssa. Alueelle rakennettaviin asuinrakennuksiin on toteutettava tuuletettu alapohja.
- ma-1 Maisemallisesti arvokas alue. Alueella sijaitsee Vaalimaan jokilaakson valtakunnallisesti arvokas maisema-alue. Kulttuurihistoriallisesti arvokas maisemakokonaisuus tulee säilyttää avoimena. Uudisrakentamisen ja peruskorjauksen tulee mittaasuhteiltaan, tyylliltään ja materiaaleiltaan sopeutua alueen maisemakuvaan. Maisemakuvaa muuttavaa toimenpidettä ei saa suorittaa ilman maisematyölupaa (MRL 128§).
- pv-1 Vedenhankinnalle tärkeän pohjavesialueen raja. Korttelialueella ei saa säilyttää irrallaan tai varastoida nestemäisiä polttoaineita eikä muita pohjavettä liikaavia aineita. Öljysäiliöt on sijoitettava rakennuksen sisätiloihin tai maan päälle vesitiiviiseen suoja-altaaseen, jonka tilavuuden tulee olla suurempi kuin varastoitavan öljyn enimmäismäärä. Teollisuuden lastaus- ja purkualueet sekä ajoneuvoliikenteen pysäköintiin käytettävät alueet on eristettävä vettä läpäisemättömällä materiaalilla. Alueelta kertyvät sade- ja sulamisvedet on johdettava pohjavesialueen ulkopuolelle. Rakentaminen ei saa aiheuttaa haitallista pohjaveden pinnan alenemista. Jätevesien imeyttyminen maaperään on kielletty. Rakennukset on perustettava niin, ettei rakentaminen vaikuta pohjaveden korkeuteen.
- lu-1 Alue, jonka puusto tulee säilyttää tai hoitaa sitä niin, että liito-oravan pesäpuut ja niitä suojaavat puut sekä liikkumisen kannalta riittävä puusto säilytetään.

Lappeenrannassa 6. helmikuuta 2023

Julia Virkkala  
Arkkitehti SAFA

Miehikkälän kunnanvaltuusto on kokouksessaan \_\_\_\_202\_\_ §:n kohdalla hyväksynyt tämän asemakaavan.

Miehikkälässä . . . 202\_\_

MIHIKKÄLÄN KUNTA MIHIKKÄLÄN KIRKONKYLÄN ASEMAKAAVAN MUUTOS, KESKUSTIEN KEVYEN LIIKENTEEN VÄYLÄ	Nähtävillä (luonnos) (ehdotus) Valtuusto
 FCG Finnish Consulting Group Oy Mikrokatu 1, PL 1199, 70211 Kuopio Puh. 0104090 www.fcg.fi	Suunnitteluala, työnnumero ja piirustuksen numero <b>YKS P46567 901</b> TIEDOSTO Q:\Lup\9465\946567_Miehikkälän_ak_muutos\C_suunnitelma\UCL_bro\kaavakartta
Päiväys 6.2.2023 Pääsuunn. Julia Virkkala Hyv. Timo Leskinen	Suunn./Piirt. Lilian Savolainen/LSA Tarkastaja Yhteyshenkilö Julia Virkkala

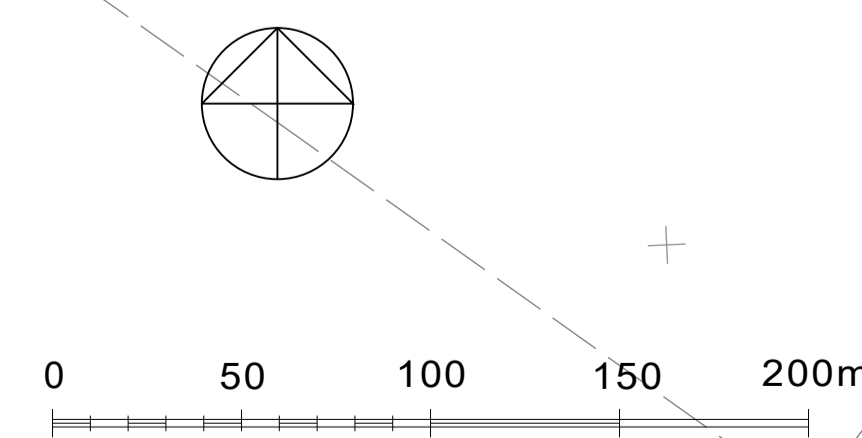

Pohjakartta on hyväksytty asemakaavan pohjakartaksi